

SLASH GUARD の取付方法

平素は、弊社製品をご愛顧いただき、誠にありがとうございます。
 部品の取付け前に、説明書を よくお読みいただき、商品内容のご確認をお願いいたします。
 万一 お気付きの点がございましたら、お買い求めの販売店 もしくは 弊社まで ご連絡下さいますよう
 お願いいたします。

機種 GSF750用 (GR7EA型)

内容	スラッシュガード本体 (右)	M8Sワッシャー	-4ケ
	(左)	M8平ワッシャー	-4ケ
	ボルト M8×65	スペーサー	-4ケ
	ボルト M8×75	ラバー (右側)	-1ケ
	ボルト M10×55 (ピッチ1.25mm)	ラバー (左側)	-1ケ

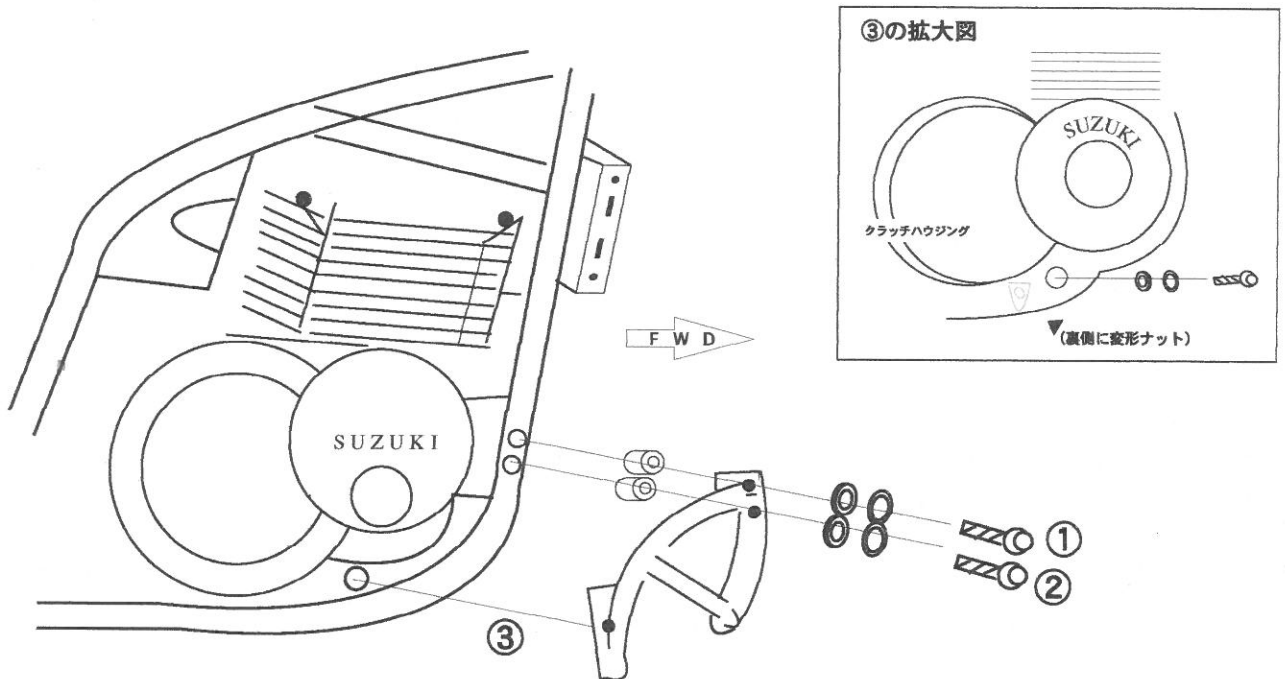

- ① ①②のエンジンマウントボルトを取りはずし、①にAのボルト②にBのボルトとスペーサーを入れて、平ワッシャー、Sワッシャーを組み込み固定する。
(左右のスラッシュガード共。)
- ② ③に左側はノーマルのボルト、右側はCのボルトを入れて、裏側からノーマルの変形ナットを入れ固定する。

※スラッシュガードを固定する時、スラッシュガード本体とクランクケースとの隙間の一番狭い所に、ラバーを必ず入れて下さい。

株式会社ゴールドメダル
 大阪府堺市鉄砲町 18番地
 TEL 0722-28-6963

GOLD MEDAL
 Special Parts Equipment For Motorcycle

FAX 0722 - 29 - 2246