

SlashGuard 取付け説明書

平素は、弊社製品をご愛顧いただき、誠にありがとうございます。
 部品の取付け前に、説明書をよくお読みいただき、商品内容のご確認をお願いいたします。
 万一 お気づきの点がございましたら、お買い求めの販売店 もしくは 弊社まで ご連絡下さいませよう
 お願いいたします。

SV650.400/650.400S

パーツ明細

| スラッシュガード本体 | エンジン側 | | フレーム側 | |
|--------------|-------|-----|-------|-----|
| | (右) | (左) | (右) | (左) |
| | X | X | X | X |
| | 1 | 1 | 1 | 1 |
| ボルトM12x410 | X | X | | |
| M10x180 | X | X | | |
| カラー (22φx22) | X | X | X | X |
| ナット M12 | X | X | | |
| M10フランジ付 | X | X | | |
| M12平ワッシャー | X | X | | |
| M10平ワッシャー(大) | X | X | | |
| M10平ワッシャー(小) | X | X | | |
| ラバー | X | X | | |

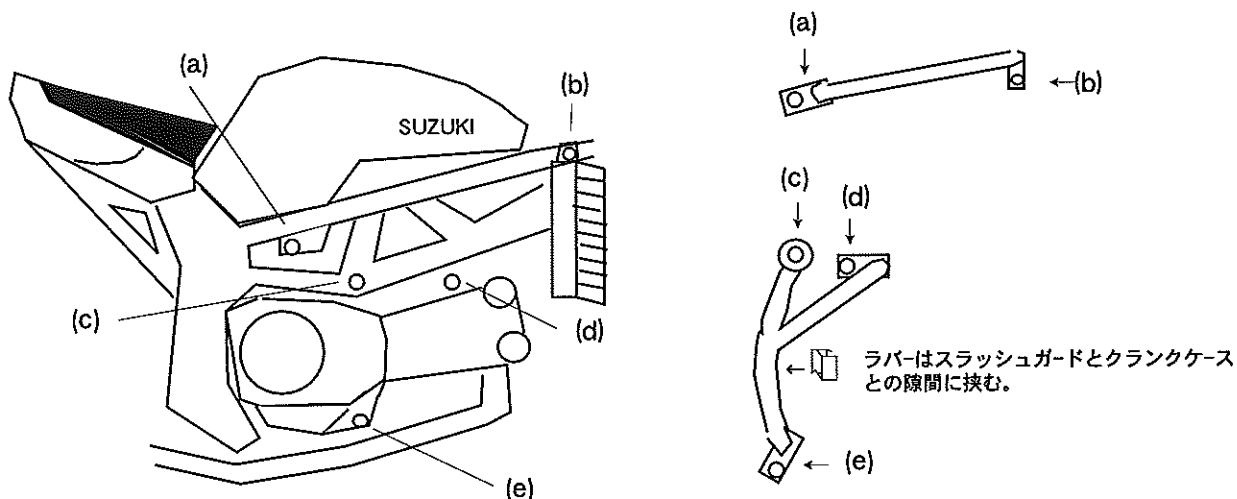

エンジン側取付手順

- (c)のノーマルボルトを取り外し、①のボルトを入れ左右のスラッシュガード(c)の位置にボルトを通し、M12の平ワッシャーを入れ、M12のナットで軽く仮止めする。(スラッシュガードある程度フリーに動く様にしておく。)
- (d)のノーマルボルトを外し、スラッシュガード(d)の位置にノーマルボルトを使いM10平ワッシャー(小)を入れ、軽く仮止めする。(左右共)
- クランクケース(e)の位置に②のボルトを入れ、左右に③のカラーを入れ、スラッシュガード(e)の位置に合わせ、付属のM10の平ワッシャー(大)を入れ、M10ナット(フランジ付)で仮止めする。
- 全体のスラッシュガードの位置が決まったら、本締をします。

- ※(注意) 1. スラッシュガード右側取付の際、(e)の部分はエキパイのすぐ側ですのでエンジンが冷えてから、作業して下さい。
 2. スラッシュガード本体とクランクケースカバーの一番狭い隙間の所に付属のラバーを挟み込んで下さい。(ラバーはスラッシュガードを本締する前に必ず先に挟んでおいて下さい。)

フレーム側の取付手順

- (a)(b)のノーマルボルトを取り外し、スラッシュガードを合わせ、ノーマルのボルトにそれぞれM10、M8の平ワッシャーを入れ、固定する。
 左のスラッシュガード(a)の取付の際、④のカラー下側に入れ取付を行って下さい。

※SV650S,400Sにはフレームガードは取付出来ませんのでご注意下さい。

GM
 GOLD MEDAL

株式会社ゴールドメダル
 大阪府堺市鉄砲町18番地
 TEL 0722-28-6963 FAX 0722-29-2246