

# SLASH GUARD の取付方法

この度は、弊社製品をお買上いただき誠にありがとうございます。  
 部品の取付前に、説明書をよくお読みいただき、商品の内容のご確認をお願いします。  
 万一、お気付きの点がございましたら、お買求めの販売店もしくは弊社までご連絡下さい。

## 安全上のご注意



### 警告

・本説明書は確かな知識と技術をもったメカニック（メーカー発行のサービスマニュアルに基づく）またはそれに相当する人を対象に作成しています。

### 機種

GSX1400 (BC-GY71A型) サブフレームタイプ

### 内容

スラッシュガード本体Bタイプ (右)	1ヶ	
(左)	1ヶ	
ボルト M10 X 210	1ヶ	(a)
ボルト M10 X 80(P1,25)	2ヶ	(b)
M10平ワッシャー	4ヶ	
M10Sワッシャー	2ヶ	
M8平ワッシャー	2ヶ	
カラー (30mm)	1ヶ	(c)
ラバー	2ヶ	
M10ナット	2ヶ	

※抜き、個単価

② 600
② 350
② 50
② 50
② 40
② <del>400</del> 300
② 250
② 200

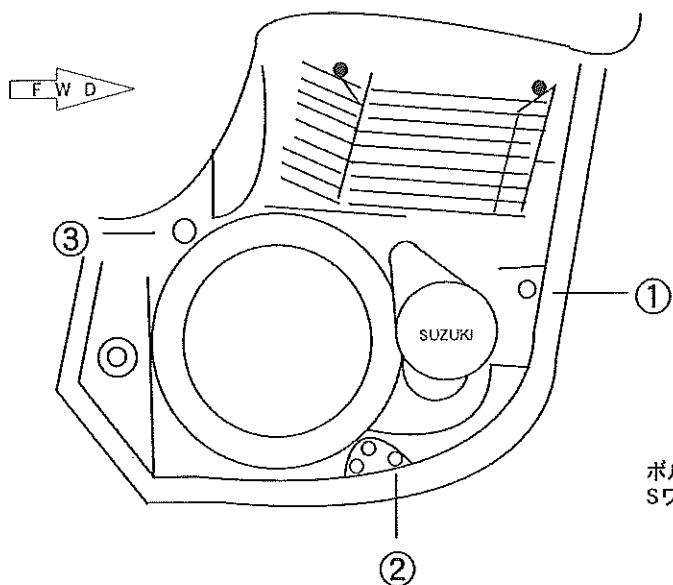

各番号の箇所のボルトを取り外し  
 スラッシュガードと同じ番号の位置に  
 合わせて下さい。

ボルトに平ワッシャー及び  
 Sワッシャーを入れて下さい。

ボルトに平ワッシャーを  
 入れて下さい。

② ボルトに平ワッシャーを  
 入れて下さい。

## 取付順序

1. 左側フロントスプロケットカバーを取外す。(別紙参照)
2. クラッチリリースを取外す。(別紙参照)
3. ③のエンジンマウントボルトを取外し、付属の(a)のボルトを差し込む。
4. 右側①②のマウントボルトを取外し③のボルトに(c)のカラーを入れ、各番号の位置にスラッシュガード本体を合わせ、①に(b)のボルトを入れ②はノーマルボルトに付属の平ワッシャーを入れ仮止めします。
5. 左側も同様に取付けます。
6. 左右のスラッシュガードが仮止め出来たら、付属のラバーを図に示す位置に挟み、各番号のボルトを本締めます。
7. クラッチリリースを取付けます。
8. フロントスプロケットカバーを取付けます。

## 注意

- ※クラッチリリースを外している時クラッチレバーを握らない様にして下さい。
- ※取付が完了しましたら、走行前にクラッチの作動及び取付各部にガタ等異常がないか確認して下さい。

株式会社ゴールドメダル  
 大阪府堺市鉄砲町18番地  
 TEL 0722-28-6963 FAX0722-29-2246

**GOLD MEDAL**  
 Special Parts Equipment For Motorcycle