

Slash Guard 取付け説明書

平素は、弊社製品をご愛顧いただき、誠にありがとうございます。
 部品の取付け前に、説明書をよくお読みいただき、商品内容のご確認をお願いいたします。
 万一 お気付きの点がございましたら、お買い求めの販売店 もしくは 弊社までご連絡下さいますようお願いいたします。

XJR1200/1300 (4KG/RP01J型) サブフレーム付

パーツ明細

スラッシュガード本体 (右)	X1	ラバー	X2
(左)	X1	M10x285	X1-⑤
ボルト M8x60	X4-①	M10平ワッシャー	X2
Uボルト (38)	X2-②	M10ナット	X2
M8Sワッシャー	X4	カラ- (右) 60mm	X1-⑥
M8平ワッシャー	X4	(左) 35mm	X1-⑦
カラ-	X4-④		

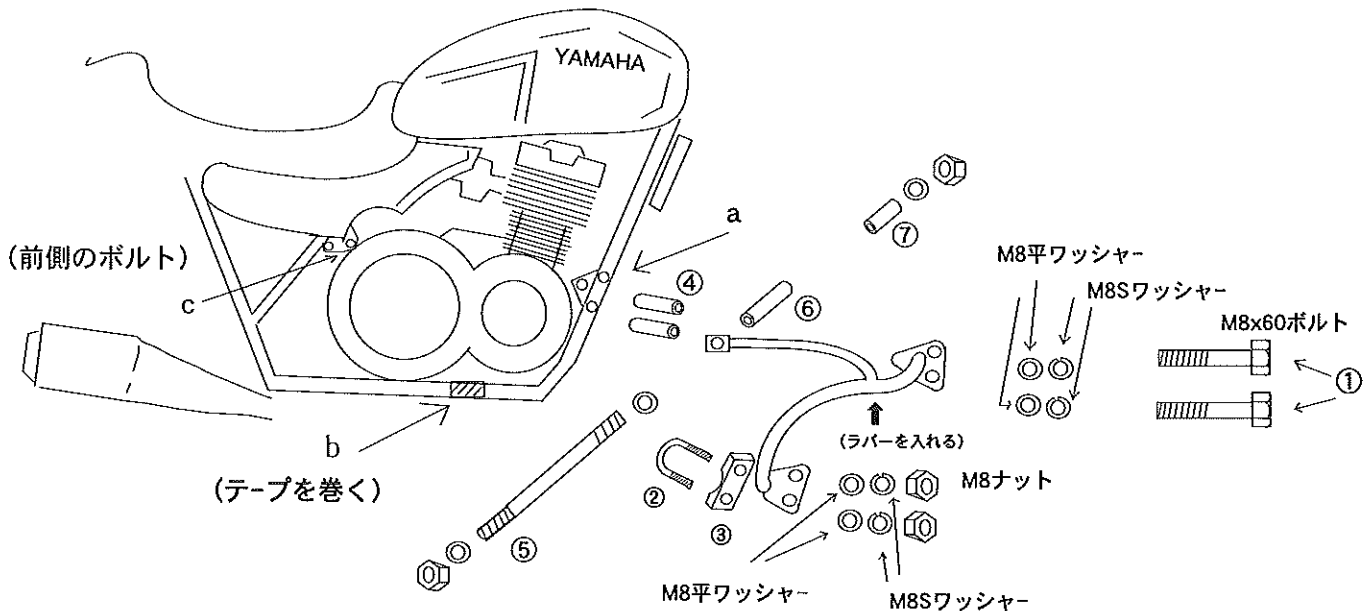

注意※作業をする前にエンジン下にジャッキを入れエンジン位置がずれないようにします。

取付手順

- cのエンジンマウントボルトを取外し、⑤のボルトを図の様に、左右ともカラ-を入れる。
- bのフレームの位置にUボルトを裏側から差し込み、ブラケット③を入れてスラッシュガードを仮止めする。
 ※Uボルトを入れるフレームの位置にビニールテープを巻いて下さい。
 ※左側は、サイドスタンドSWの配線クリップを外してからビニールテープを巻いて下さい。
- 左側も同様に取り付ける。
 ※bのボルトは、仮止めの時、上側のナットをある程度締めておき、本締めの際は下側のナットを締める様にして固定して下さい。
- aのエンジンマウントボルトを取外し、スラッシュガード本体とエンジンハンガーの間にカラ-を入れ、平ワッシャー、Sワッシャーを入れ、付属ボルト①で仮止めする。(エンジン位置がずれないように気を付ける。)
- cの取付位置にスラッシュガードを入れてM10平ワッシャー、ナットで仮止めする。
- 全体の位置が決まったらクランクケースカバーとスラッシュガード本体(図に示す位置)の隙間にラバーを挟み本締めをします。

GM
GOLD MEDAL

株式会社ゴールドメダル
 大阪府堺市堺区鉄砲町40番地6
 TEL 0722-28-6963 FAX 0722-29-2246